



Das **IK e 15 BS** ist ein **batteriebetriebenes Rückensprüngerät**, das nach höchsten Qualitätsstandards im Hinblick auf Robustheit, Zuverlässigkeit und Sicherheit hergestellt wird. Es bietet ein professionelles Sprühsystem mit einfacher Bedienung, Wartung und langer Batterielauzeit.

Es enthält ein Set mit 4 Spezialdüsen für die Desinfektion und Schädlingsbekämpfung. Das Sprüngerät bietet 2 Betriebspositionen. Diese elektronische Steuerung ermöglicht die Wahl des besten Betriebsmodus für jede Anwendung und Tröpfchengröße.



Secteurs dans lesquels on peut utiliser

- Reinigung und Desinfektion
- Schädlingsbekämpfung
- Virus- und epidemiebekämpfung

Produits avec lesquels on peut utiliser

- optimal** Desinfektionsmittel, Neutrale Produkte, Pestizide auf Lösungsmittelbasis, Alkohole, Öle, Lösungsmittel und Erdölnebenprodukte



TABELLE ÜBER CHEMISCHE KOMPATIBILITÄT

IK e 15 BS

Öle, Lösungsmittel und Erdölnebenprodukte



Säuren



Alkalien und Ketone



Alkohole



Desinfektionsmittel (max. 10% Natriumhypochlorit, quaternäres Ammonium, Wasserstoffperoxid)



Pestizide auf Lösungsmittelbasis



Neutrale Produkte



L Optimal **✓** Begrenzt **✗** Ungültig

Technische Daten	
Technische Daten	IK e 15 BS
VENTIL	Nein
SCHLAUCH	1,5m / 59 Zoll
STANDARDDÜSEN	Set mit Spezialdüsen für die Desinfektion und Schädlingsbekämpfung
STANGE	Edelstahl 50 cm / 19,6 Zoll
NUTZKAPAZITÄT	15L – 4 USA Gals.
GESAMTKAPAZITÄT	16L – 4,2 USA Gals.
ROHGEWICHT	5,1 kg – 11,2 lbs
REINGEWICHT	4,3 kg – 9,5 lbs
AUTONOMIE	180L – 325L

Logistikdaten	
Logistikdaten	IK e 15 BS
CODE	8.30.75
EAN-CODE	84.14685.04020.6
VERPACKUNGSEINHEIT	1 Stück
STÜCKE PRO PALETTE	21 Stücke
PALETTENABMESSUNGEN	1200 x 800 x 1180

Informations fonctionnelles



Durchsichtiger Tank mit Füllstandsanzeige



Große Füllöffnung



Integrierter, ergonomischer Griff



Griff aus Edelstahl



Lanze aus Edelstahl



Lanzengriff



Spezialdüsen zur Desinfektion und Schädlingsbekämpfung



Gepolsterte und einstellbare Riemen mit Brustverschluss



18V-Lithium-Hochleistungsbatterie



Elektronische Zweistufenregelung für einen homogenen Sprühauftrag (PI Schädlingsbekämpfung / PII Desinfektion)



ERSATZTEILE



Verlängern Sie die Lebensdauer Ihres Sprühgeräts durch den einfachen Austausch von Ersatzteilen.

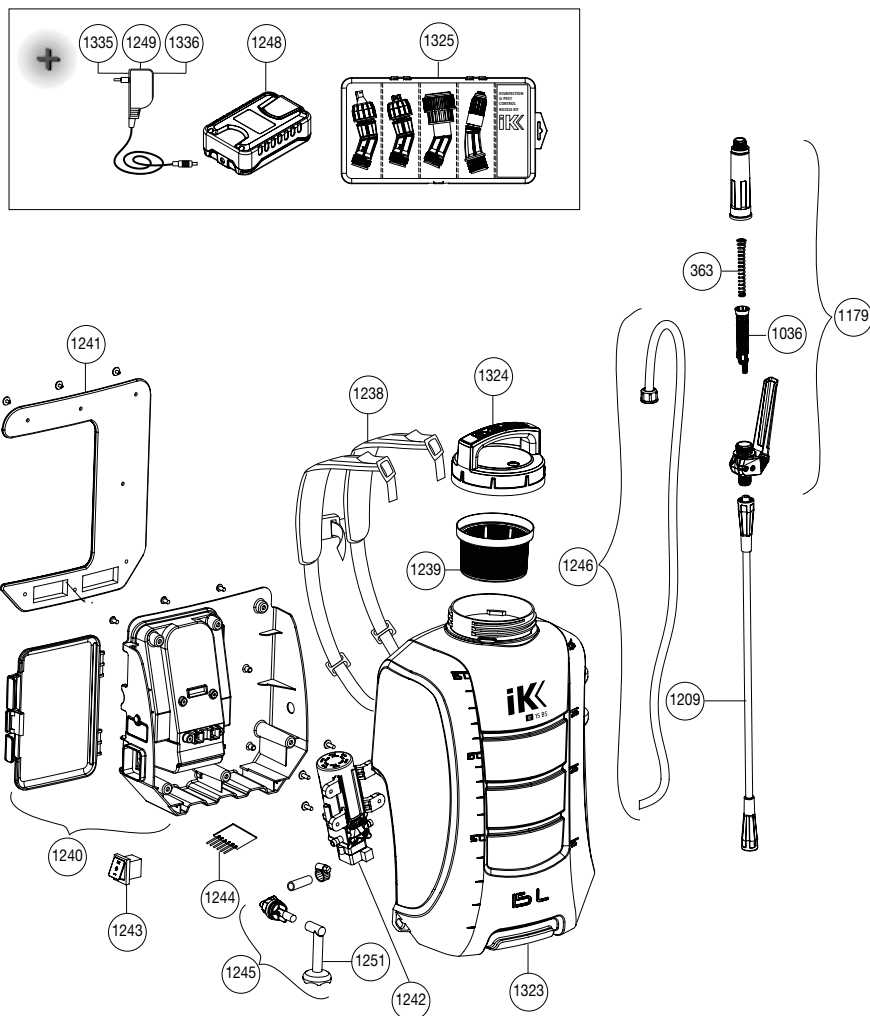

Nr.	CODE	Q	ERSATZTEILBEZEICHNUNG
363	8.39.41.342	1	FILTERFEDER
1036	8.49.41.812	1	FILTER MIT DICHTUNGEN
1179	8.18.75.816	1	BEDIENUNGSHABEL, KOMPLETT
1209	8.32.72.828	1	SPRITZROHR
1238	8.30.45.607	1	GURT
1239	8.30.45.302	1	TERFILTER
1240	8.30.45.603	1	VOLLSTÄNDIGE TANKUNTERLAGE
1241	8.30.45.804	1	RÜCKENSTÜTZE MIT SCHRAUBEN
1242	8.30.45.808	1	PUMPE
1243	8.30.45.813	1	3-POSITIONEN-SCHALTER
1244	8.30.45.818	1	ELEKTRONISCHE LEITERPLATTE
1245	8.30.45.605	1	ABSORPTIONSSYSTEM
1246	8.30.45.806	1	AUSTAUSCHSCHLAUCH
1248	8.30.45.816	1	LITHIUM-IONEN-AKKUMULATOR
1249	8.30.45.817	1	EU-LITHIUM-IONEN-LADEGERÄT
1251	8.30.45.329	1	ABSORPTIONSFILTER
1323	8.30.75.301	1	BEHÄLTER IK e 15BS
1324	8.30.75.602	1	DECKEL IK e 15BS
1325	8.30.75.901	1	DÜSENSATZ FÜR DESINFEKTIONS- UND SCHÄDLINGSBEKÄMPFUNG
1335	8.30.45.831	1	USA-LITHIUM-IONEN-LADEGERÄT
1336	8.30.45.832	1	UK-LITHIUM-IONEN-LADEGERÄT
	8.30.75.200	1	ANWEISUNGSBLATT IK e 15BS
	8.30.75.201	1	VERPACKUNG IK e 15BS

